



# REGULADOR R4 ACCIÓN DIRECTA UE GLP



REF. 410818

### Características:

Regulador de única etapa utilizado en el manejo de Gas Propano (GLP) para redes de tipo residencial.

Norma de referencia: NTC-3873.

Rosca de 3/4" NPT h en venteo.

Temperatura de operación:  
Mínima 0 °C, Máxima 51,5 °C

Sistema de seguridad: Válvula de Alivio.



### UNIDAD DE EMPAQUE Y GARANTÍA

Regulador empaquetado en caja master de 48 unidades.

Garantía de 3 años.



### DIMENSIONES EN mm

A 100    B 80    C 151

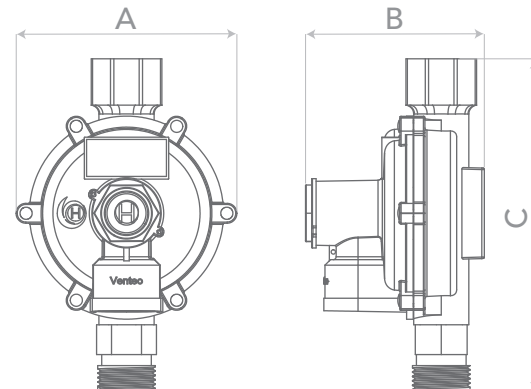

### ESPECIFICACIONES TÉCNICAS

#### Rango de presión de entrada:

Mínima 1,40 bar (20,3 psi)  
Máxima 5,50 bar (79,75 psi)

Presión Máx. de Diseño: 19 bar (275,5 psi)

#### Punto de ajuste:

Presión de entrada 2,8 bar (40,6 psi)  
Presión de salida 28 mbar (11,2 "c.a.)  
Caudal GLP 517.090 BTU/h GLP  
10,375 Kg/h GLP

#### Rango de ajuste del resorte:

Mínima 23 mbar  
Máxima 33 mbar

#### Válvula de alivio:

Apertura < 84 mbar (33,6 "c.a.)  
Reasentamiento > 47,6 mbar (19,04 "c.a.)

Presión de Bloqueo: < 37,5 mbar (15 "c.a.)

Orificio de entrada: 2,5±0,2 mm

#### Caudal GLP:

Con presión de entrada mín:  
Caudal 7,23 Kg/h GLP  
Capacidad calorífica 360.450 BTU/h GLP

Con presión máxima:  
Caudal 14,46 Kg/h GLP  
Capacidad calorífica 720.900 BTU/h GLP

Con presión de ajuste:  
Caudal 10,38 Kg/h GLP  
Capacidad calorífica 517.090 BTU/h GLP

Caudales definidos bajo condiciones estándar de funcionamiento.

### TABLA DE CAUDALES Droop ± 2"c.a. (± 5 mbar)

Presión entrada en Psi	BTU/h GLP
10	228.360
20	360.450
30	388.040
40	517.090
50	552.690
70	648.810
80	720.900
100	816.130

#### CONEXIÓN DE ENTRADA

M26 X 1,5

#### CONEXIÓN DE SALIDA

1/2" NPT h