



REGULADOR R101

ACCIÓN DIRECTA UE GLP



REF. 410880

Características:

Regulador de única etapa utilizado en el manejo de Gas Propano (GLP) para redes de tipo residencial en cilindros de 100lbs (45,4 Kg) .

Norma de referencia: NTC-3873.

Temperatura de operación:
Mínima 0 °C, Máxima 51,5 °C

Sistema de seguridad: Válvula de Alivio.



UNIDAD DE EMPAQUE Y GARANTÍA

Regulador empaquetado en caja master de 60 unidades.

Garantía de 3 años.



DIMENSIONES EN mm

A 100 B 76 C 132 D 103

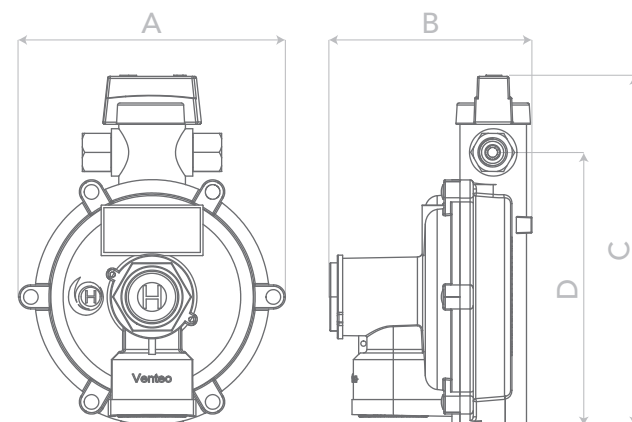

ESPECIFICACIONES TÉCNICAS

Rango de presión de entrada:

Mínima 0,70 bar (10,2 psi)
Máxima 7,00 bar (101,5 psi)

Presión Máx. de Diseño: 19 bar (275,5 psi)

Punto de ajuste:

Presión de entrada 2,7 bar (39,15 psi)
Presión de salida 28 mbar (11,2 "c.a.)
Caudal GLP 79.103 BTU/h GLP
1,59 Kg/h GLP

Rango de ajuste del resorte:

Mínima 23 mbar
Máxima 33 mbar

Válvula de alivio:

Apertura < 84 mbar (33,6 "c.a.)
Reasentamiento > 47,6 mbar (19,0 "c.a.)

Presión de Bloqueo: < 40 mbar (16 "c.a.)

Orificio de entrada: 3±0,1 mm

Caudal GLP:

Con presión de entrada mín:

Caudal 1,45 Kg/h GLP
Capacidad calorífica 72.090 BTU/h GLP

Con presión máxima:

Caudal 3,39 Kg/h GLP
Capacidad calorífica 169.100 BTU/h GLP

Con presión de ajuste:

Caudal 2,70 Kg/h GLP
Capacidad calorífica 134.390 BTU/h GLP

Caudales definidos bajo condiciones estándar de funcionamiento.

TABLA DE CAUDALES

Drop ± 2" c.a. (± 5 mbar)

Pe EN Psi	BTU/h GLP
10	72.090
20	115.700
30	127.270
40	134.390
50	142.400
60	145.070
70	151.300
80	154.860
90	161.090
100	169.100

CONEXIÓN DE ENTRADA

M11 X 1

CONEXIÓN DE SALIDA

3/8" NPT h