



REGULADOR R10

ACCIÓN DIRECTA PE GLP



REF. 411262

Características:

Regulador de primera etapa utilizado en el manejo de Gas Propano (GLP) para redes de tipo residencial y comercial.

Norma de referencia: NTC-3873.

Rosca de 3/4" NPT h en venteo.

Sistema de seguridad: Válvula de Alivio.



UNIDAD DE EMPAQUE Y GARANTÍA

18 Regulador empaquetado en caja master de 18 unidades.

3 Garantía de 3 años.



DIMENSIONES EN mm

A 130 B 128 C 170

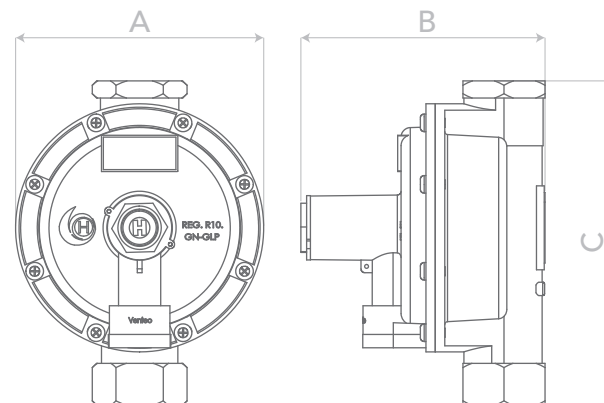

ESPECIFICACIONES TÉCNICAS

Rango de presión de entrada

Mínima 1,40 bar (20,3 psi)
Máxima 6,90 bar (100,05 psi)

Presión Máx. de Diseño: 19 bar (275,5 psi)

Punto de ajuste:

Presión de entrada 4 bar (58,0 psi)
Presión de salida 15 psi (1034 mbar)
Caudal GLP 2.491.750 BTU/h GLP
50,0 Kg/h GLP

Presión de Bloqueo: < 1.344 mbar (537,6 "c.a.)

Válvula de alivio:

Apertura < 3.103 mbar (1.241,4 "c.a.)
Reasentamiento > 1.759 mbar (703,4 "c.a.)

Orificio de entrada: 9±0,1 mm

Caudal GLP:

Con presión de entrada mín:

Caudal 33,93 Kg/h GLP
Capacidad calorífica 1.691.000 BTU/h GLP

Con presión máxima:

Caudal 196,25 Kg/h GLP
Capacidad calorífica 9.781.100 BTU/h GLP

Con presión de ajuste:

Caudal 105,71 Kg/h GLP
Capacidad calorífica 5.268.800 BTU/h GLP

Caudales definidos bajo condiciones estándar de funcionamiento.

TABLA DE CAUDALES

Ps:20 psi DROOP 20%

PRESIÓN ENTRADA EN Psi	BTU/h GLP
20	1'691.000
25	1'780.000
40	3'613.400
60	5'268.800
80	7'582.800
100	9'781.100

CONEXIÓN DE ENTRADA

1" NPT h

CONEXIÓN DE SALIDA

1" NPT h