



REGULADOR R10

ACCIÓN DIRECTA SE GLP



REF. 411265

Características:

Regulador de segunda etapa utilizado en el manejo de Gas Propano (GLP) para redes de tipo residencial.

Norma de referencia NTC-3873.
(Declaración de conformidad se emite a solicitud).

Rosca de 3/4" NPT h en venteo.

Temperatura de operación:
Mínima 0 °C, Máxima 51,5 °C

Sistema de seguridad: Válvula de Alivio.



UNIDAD DE EMPAQUE Y GARANTÍA

18 Regulador empaquetado en caja master de 18 unidades.

3 Garantía de 3 años.



DIMENSIONES EN mm

A 130 B 125 C 174,2

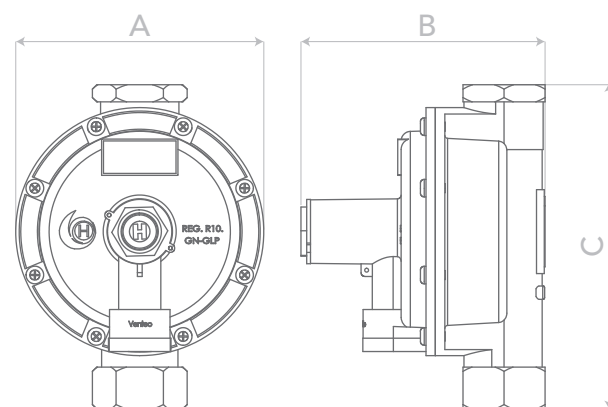

ESPECIFICACIONES TÉCNICAS

Rango de presión de entrada

Mínima 0,20 bar (2,9 psi)
Máxima 1,40 bar (20,30 psi)

Punto de ajuste:

Presión de entrada 0,35 bar (5,1 psi)
Presión de salida 28 mbar (11,2 "c.a.)
Caudal GLP 151.015 BTU/h GLP
3,03 Kg/h GLP

Rango de ajuste del resorte:

Mínima 22,5 mbar
Máxima 32,5 mbar

Válvula de alivio:

Apertura < 84 mbar (33,6 "c.a.)
Reasentamiento > 47,6 mbar (19,0 "c.a.)

Presión de Bloqueo: < 36,1 mbar (14,4 "c.a.)

Orificio de entrada: 8 mm

Caudal GLP:

Con presión de entrada mín:

Caudal 8,93 Kg/h GLP
Capacidad calorífica 445.000 BTU/h GLP

Con presión máxima:

Caudal 30,36 Kg/h GLP
Capacidad calorífica 1.513.000 BTU/h GLP

Con presión de ajuste:

Caudal 13,75 Kg/h GLP
Capacidad calorífica 685.300 BTU/h GLP

Caudales definidos bajo condiciones estándar de funcionamiento.

TABLA DE CAUDALES

Ps 11"c.a. DROOP ± 2"c.a. (5 mbar)

PRESIÓN ENTRADA EN Psi	BTU/h GLP
3	445.000
4	551.800
5	685.300
6	801.000
8	952.300
10	1'032.400
12	1'210.400
15	1'335.000
20	1'513.000

CONEXIÓN DE ENTRADA

3/4" NPT h

CONEXIÓN DE SALIDA

3/4" NPT h