



REGULADOR ESTABILIZADOR SE GN

Características:

Regulador de segunda etapa utilizado en el manejo de Gas natural (GN) para redes de tipo residenciales, comerciales e industriales de gas.

Norma de referencia UNE-EN 88-1.

Temperatura de operación: Mínima -15 °C. Máxima 60 °C

Sistema de seguridad: Cierre Proporcional.



REF. 411524



UNIDAD DE EMPAQUE Y GARANTÍA



Regulador empaquetado en caja master de 12 unidades.



Garantía de 3 años.



DIMENSIONES EN mm

A 122 B 120 C 136

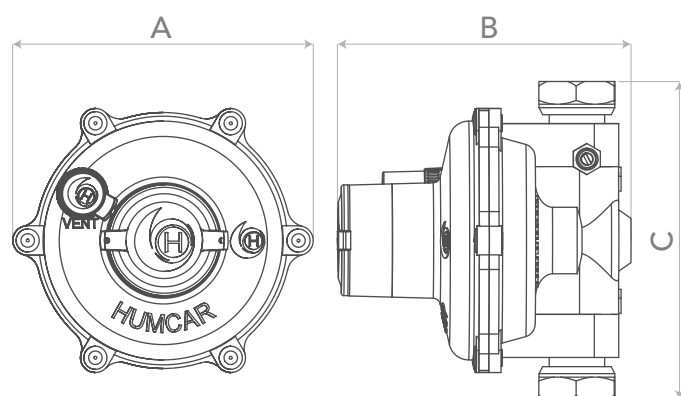

CURVAS DE COMPORTAMIENTO

Con Ps 19 mbar

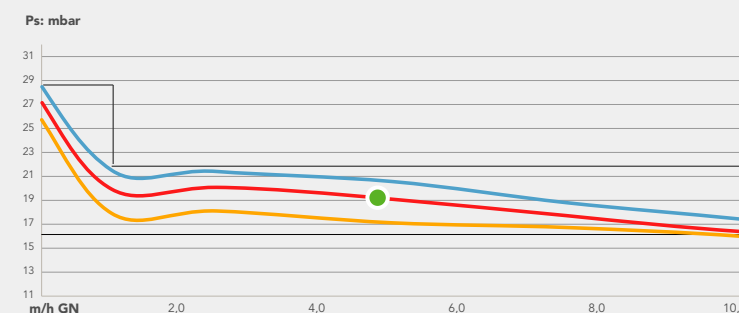

Con Ps 25 mbar

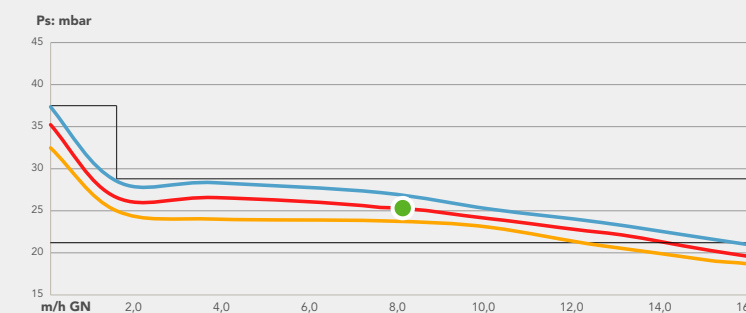

Con Ps 35 mbar

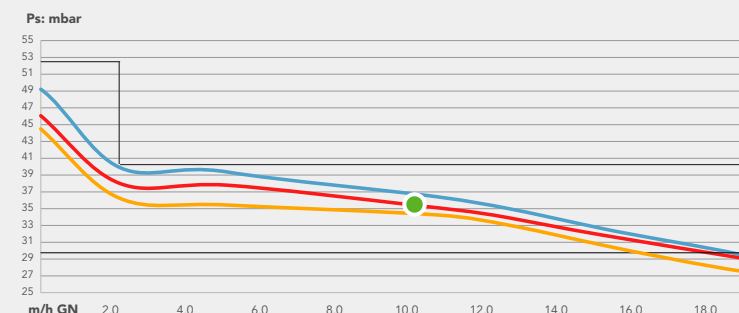

— 2 psi — 5 psi — 7,25 psi ● Punto de ajuste

ESPECIFICACIONES TÉCNICAS

Rango de presión de entrada:

Mínima 138 mbar (2,0 psi)
Máxima 500 mbar (7,25 psi)

Punto de ajuste:

Presión de entrada 0,345 bar (5,0 psi)
Presión de salida 19-35 mbar

Caudal GN:

Con presión de ajuste:
Caudal 10 - 18 m³/h GN
Capacidad calorífica 35.3150 - 635.670 BTU/h GN

Caudales definidos bajo condiciones estándar de funcionamiento.

CONEXIÓN DE ENTRADA

G3/4 h Tuerca loca junta-plana

CONEXIÓN DE SALIDA

G3/4 h Tuerca loca junta-plana



REGULADOR ESTABILIZADOR SE GLP

Características:

Regulador de segunda etapa utilizado en el manejo de Gas propano (GLP) para redes de tipo residenciales, comerciales e industriales de gas.

Norma de referencia UNE-EN 88-1.

Temperatura de operación: Mínima -15 °C. Máxima 60 °C

Sistema de seguridad: Cierre Proporcional.



REF. 411524



UNIDAD DE EMPAQUE Y GARANTÍA

Regulador empaquetado en caja master de 12 unidades.

Garantía de 3 años.



DIMENSIONES EN mm

A 122 B 120 C 136

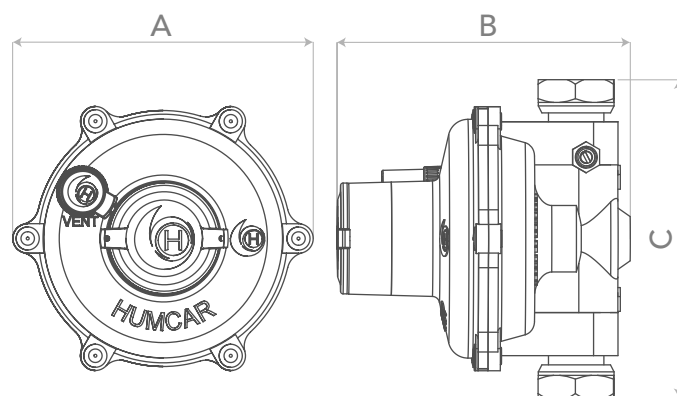

CURVAS DE COMPORTAMIENTO

Con Ps 19 mbar

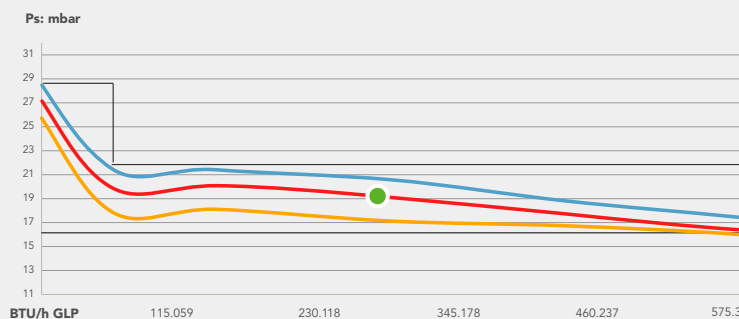

Con Ps 25 mbar

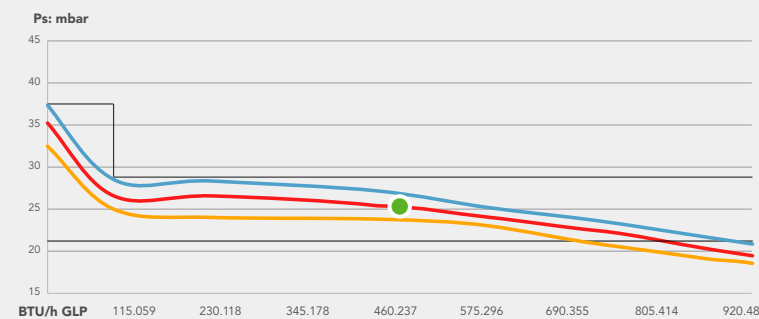

Con Ps 35 mbar

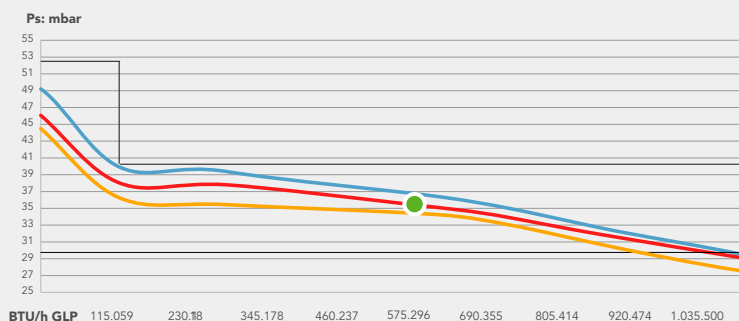

— 2 psi — 5 psi — 7,25 psi ● Punto de ajuste

ESPECIFICACIONES TÉCNICAS

Rango de presión de entrada:

Mínima 138 mbar (2,0 psi)
Máxima 500 mbar (7,25 psi)

Punto de ajuste:
Presión de entrada 0,345 bar (5,0 psi)
Presión de salida 19-35 mbar

Caudal GLP:

Con presión de ajuste:
Caudal 11,54 - 20,78 Kg/h GLP
Capacidad calorífica 575.300 - 1.035.500 BTU/h GLP

Caudales definidos bajo condiciones estándar de funcionamiento.

CONEXIÓN DE ENTRADA

G3/4 h Tuerca loca junta-plana

CONEXIÓN DE SALIDA

G3/4 h Tuerca loca junta-plana