



REGULADOR RTB ACCIÓN DIRECTA PE GN



REF. 414058

Características:

Regulador de primera etapa utilizado en el manejo de Gas Natural (G.N) para redes de tipo comercial e industrial.

Norma de referencia: NTC 3727.

Sistema de seguridad: Valvula de alivio



DIMENSIONES EN mm

- A
204
- B
194
- C
107
- D
120
- E
216
- F
113

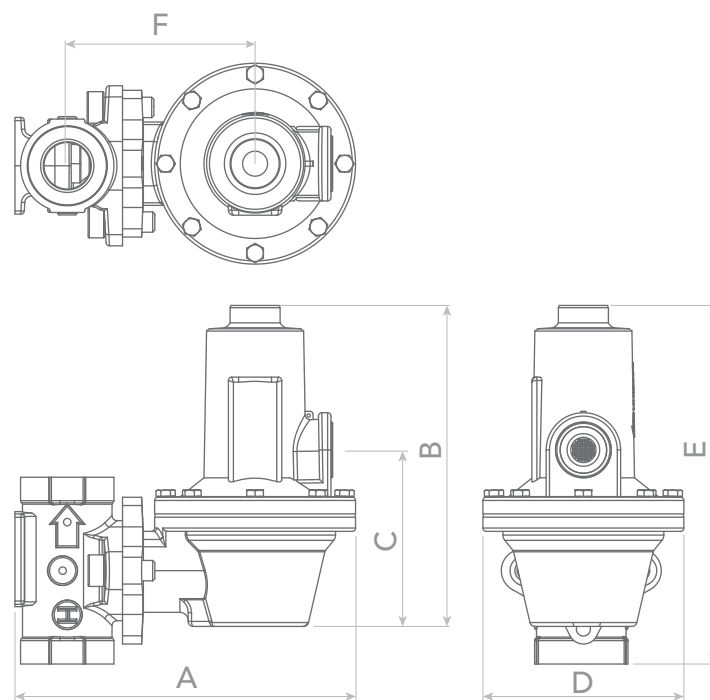

UNIDAD DE EMPAQUE Y GARANTÍA

4 Regulador empaquetado en caja master de 4 unidades.

3 Garantía de 3 años.



CURVA DE COMPORTAMIENTO

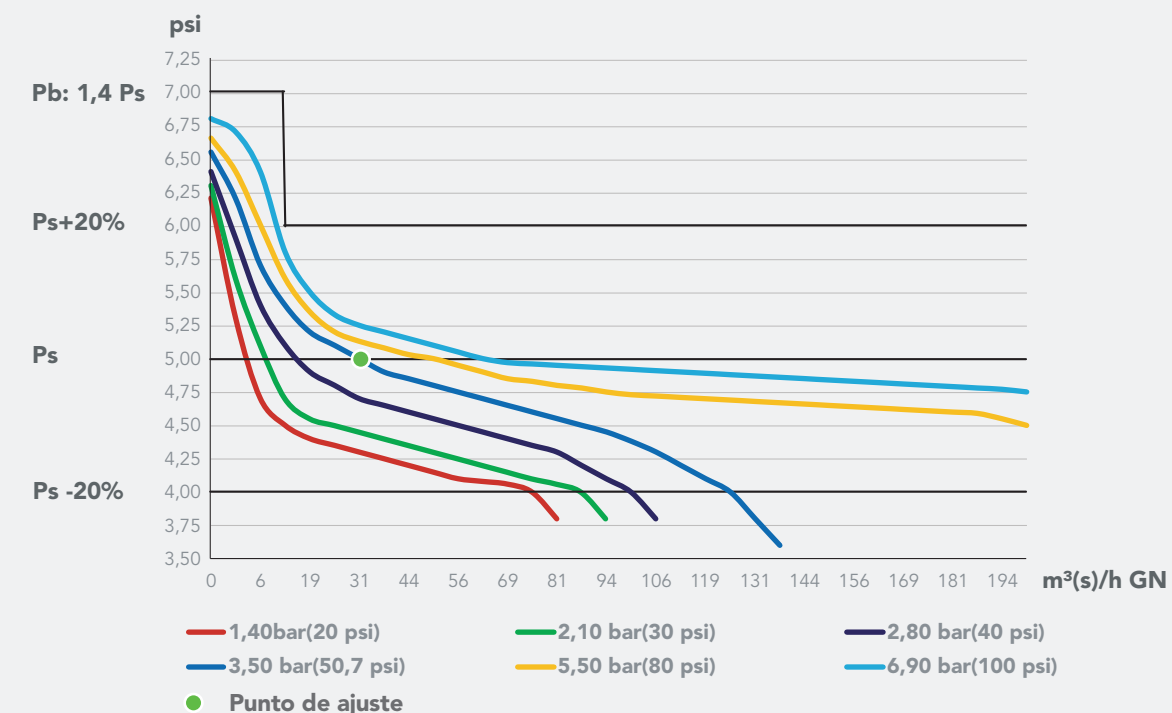

ESPECIFICACIONES TÉCNICAS

Rango de presión de entrada:

Mínima 1,40 bar (20,3 psi)
Máxima 5,50 bar (80 psi)

Punto de ajuste:

Presión de entrada 3,5 bar (50,7 psi)
Presión de salida 5,1 psi (350 mbar)
Caudal GN 31,25 m³/h GN
1.103.594 BTU/h GN

Presión de Bloqueo: < 483 mbar

Válvula de alivio:

Apertura < 1.034 mbar (413,6" c.a.)
Reasentamiento > 586 mbar (234,4" c.a.)

Caudales definidos bajo condiciones estándar de funcionamiento.

Orificio de entrada: 12,7±0,1 mm

Caudal GN:

Con presión de entrada mínima:

Caudal 75 m³/h GN
Capacidad calorífica 2.648.625 BTU/h GN

Con presión de ajuste:

Caudal 125 m³/h GN
Capacidad calorífica 4.414.375 BTU/h GN

CONEXIÓN DE ENTRADA

1" NPT h

CONEXIÓN DE SALIDA

1" NPT h