

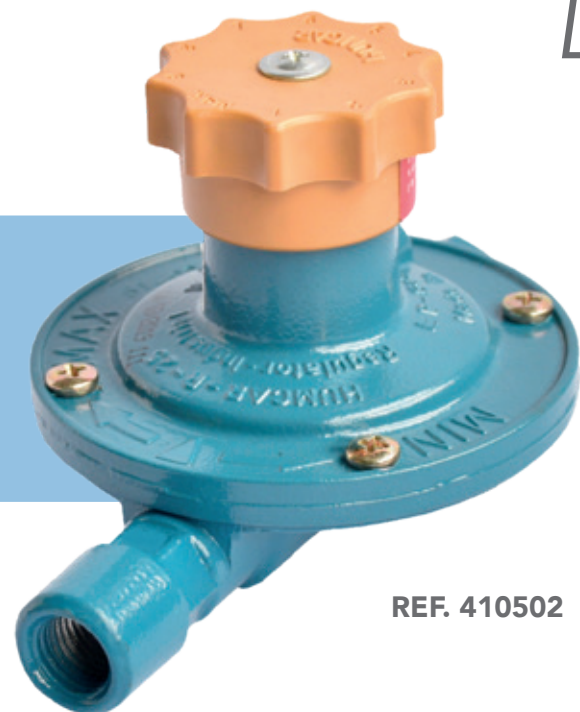

REGULADOR R25 AJUSTABLE ACCIÓN DIRECTA PE GLP



REF. 410502

Características:

Regulador de primera etapa utilizado en el manejo de Gas Propano (GLP) para redes de tipo comercial.

Temperatura de operación:
Mínima 0 °C
Máxima 51,5 °C

Sistema de seguridad:
Válvula de Alivio.



UNIDAD DE EMPAQUE Y GARANTÍA

60 Regulador empaquetado en caja master de 60 unidades.

3 Garantía de 3 años.



DIMENSIONES EN mm

A 84 B 75 C 123

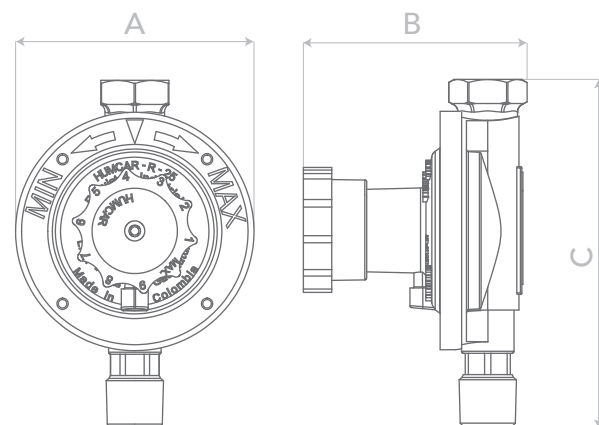

CURVA DE COMPORTAMIENTO

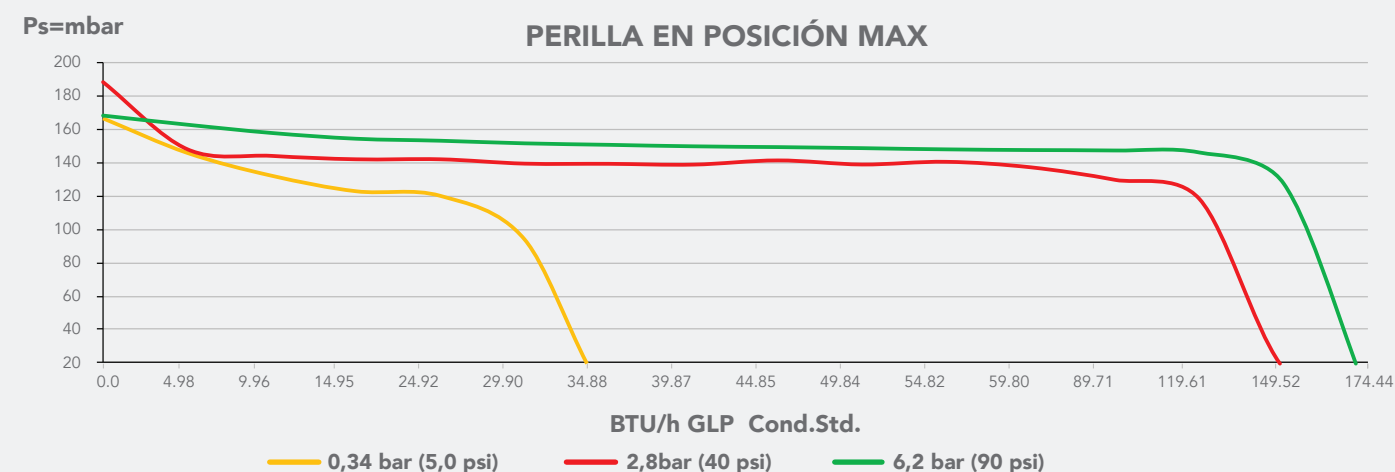
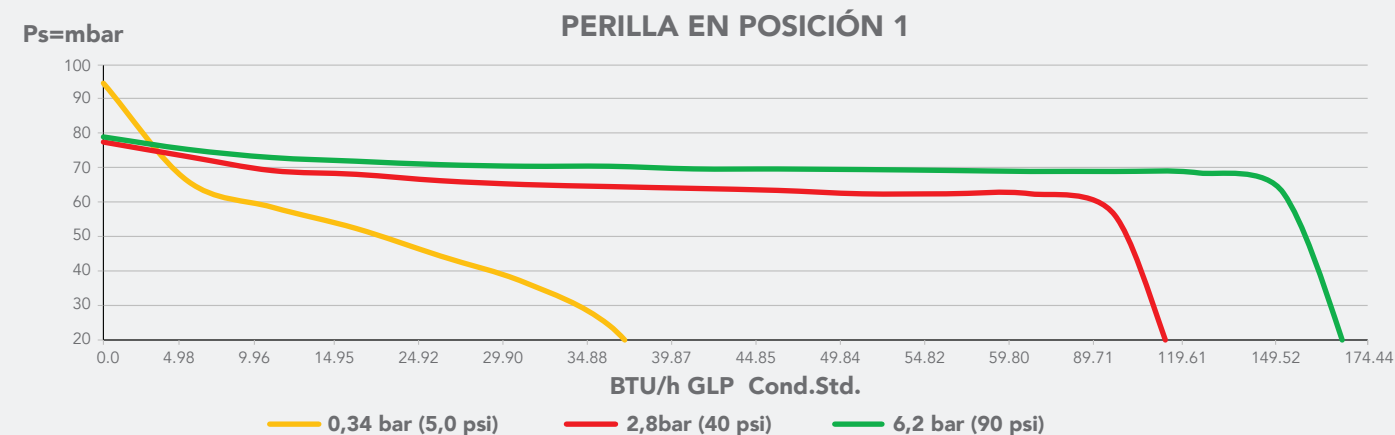

ESPECIFICACIONES TÉCNICAS

Rango de presión de entrada:
Mínima 0,34 bar (5 psi)
Máxima 6,90 bar (100 psi)

Rango de ajuste de presión de salida:
Mínima 0,7 psi
Máxima 3,5 psi

Orificio de entrada: 2,5±0,1 mm

Caudales definidos bajo condiciones estándar de funcionamiento.

CONEXIÓN DE ENTRADA

1/4" NPT h

CONEXIÓN DE SALIDA

3/8" NPT h