



REGULADOR R4

ACCIÓN DIRECTA UE GN



REF. 410838

Características:

Regulador de única etapa utilizado en el manejo de Gas Natural (G.N) para redes de tipo residencial.

Fabricado bajo norma NTC-3727.

Rosca de 3/4" NPT h en venteo

Temperatura de operación:
Mínima -10 °C Máxima 65 °C

Sistema de seguridad:
Válvula de Alivio.



UNIDAD DE EMPAQUE Y GARANTÍA

48 Regulador empaquetado en caja master de 48 unidades.

3 Garantía de 3 años.



DIMENSIONES EN mm

A 100 B 80 C 151

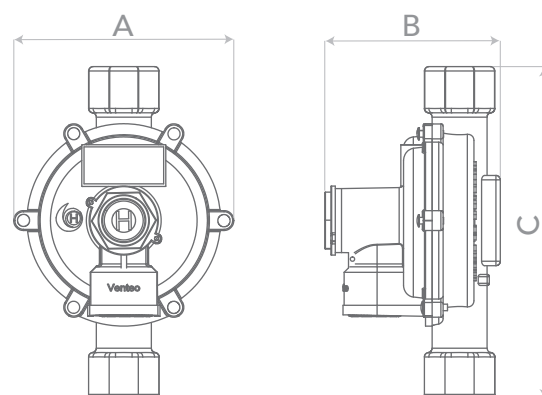

CURVA DE COMPORTAMIENTO

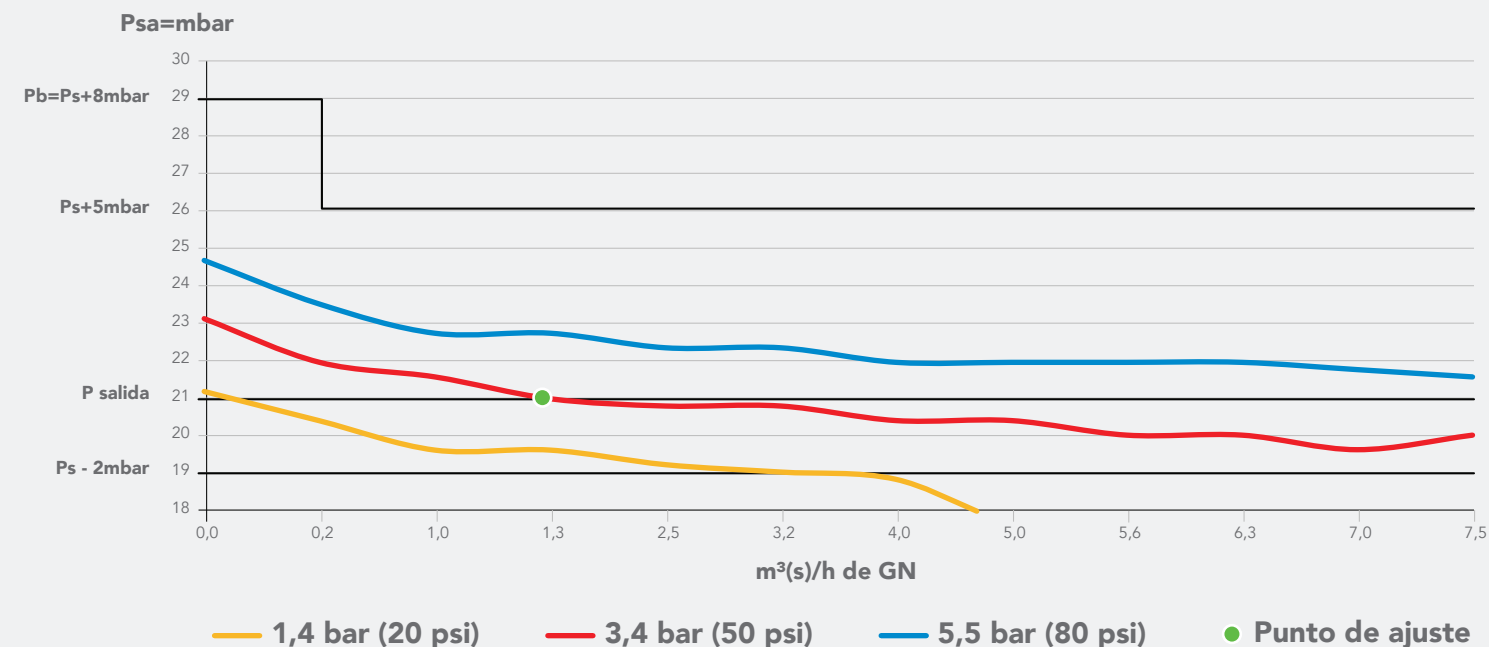

ESPECIFICACIONES TÉCNICAS

Rango de presión de entrada:

Mínima 1,40 bar (20,3 psi)
Máxima 5,50 bar (79,75 psi)

Punto de ajuste:

Presión de entrada 3,4 bar (49,3 psi)
Presión de salida 21 mbar (8,4 "c.a.)
Caudal GN 1,25 m³/h GN
44.143,75 BTU/h GN

Presión de Bloqueo: < 29 mbar (11,6 "c.a.)

Rango de ajuste del resorte:

Mínima 15 mbar
Máxima 25 mbar

Válvula de alivio:

Apertura < 63 mbar (25,2 "c.a.)
Reasentamiento > 35,7 mbar (14,28 "c.a.)

Orificio de entrada: 3,0±0,5 mm

Caudal GN:

Con presión de entrada mín:

Caudal 3,2 m³/h GN
Capacidad calorífica 113.008 BTU/h GN

Con presión de ajuste:

Caudal 7 m³/h GN
Capacidad calorífica 247.205 BTU/h GN

Caudales definidos bajo condiciones estándar de funcionamiento.

CONEXIÓN DE ENTRADA

1/2" NPT h

CONEXIÓN DE SALIDA

1/2" NPT h