



# REGULADOR R6 ACCIÓN DIRECTA PE GN



REF. 410901

### Características:

Fabricado bajo norma: NTC-3727.

Regulador de primera etapa utilizado en el manejo de Gas Natural (G.N) para redes de tipo residencial.

Rosca de 3/4" NPT h en venteo.

Temperatura de operación: Mínima 0 °C. Máxima 51,5 °C

Sistema de seguridad: Válvula de Alivio.



## UNIDAD DE EMPAQUE Y GARANTÍA



Regulador empaquetado en caja master de 60 unidades.



Garantía de 3 años.



## DIMENSIONES EN mm

A 100 B 90 C 125

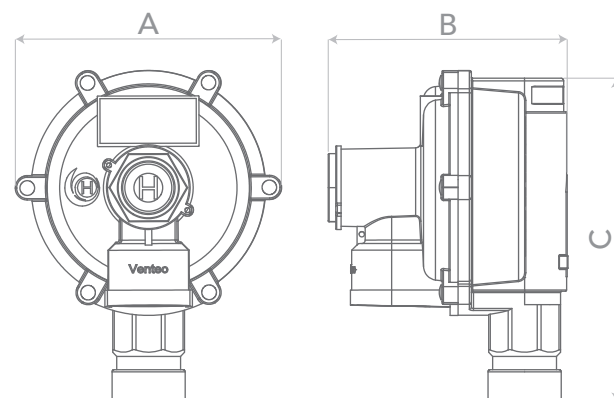

## CURVA DE COMPORTAMIENTO

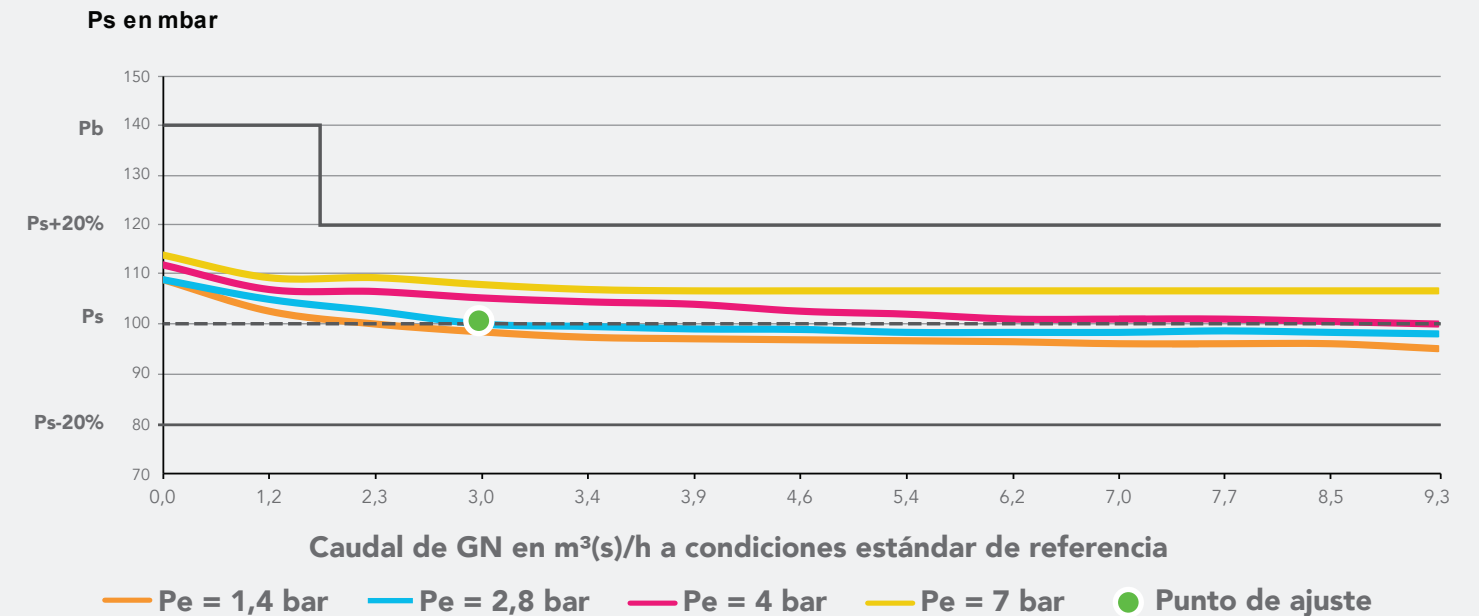

## ESPECIFICACIONES TÉCNICAS

### Rango de presión de entrada:

Mínima 1,40 bar (20,3 psi)  
Máxima 7,00 bar (101,5 psi)

### Punto de ajuste:

Presión de entrada 2,8 bar (40,6 psi)  
Presión de salida 100 mbar (40 "c.a.)  
Caudal GN 102.413,5 BTU/h GN  
2,9 m³/h GN

### Presión de Bloqueo: < 140 mbar (56 "c.a.)

### Rango de ajuste del resorte:

Mínima 80 mbar  
Máxima 120 mbar

### Válvula de Alivio:

Apertura < 300 mbar (120 "c.a.)  
Reasentamiento > 170 mbar (68 "c.a.)

### Orificio de entrada: 3,5±0,5 mm

### Caudal GN:

Con presión de entrada mín:  
Caudal 9,28 m³/h GN  
Capacidad calorífica 327.723,2 BTU/h GN

Con presión de ajuste:  
Caudal 9,28 m³/h GN  
Capacidad calorífica 327.723,2 BTU/h GN

Caudales definidos bajo condiciones estándar de funcionamiento.

### CONEXIÓN DE ENTRADA

1/2" NPT h

### CONEXIÓN DE SALIDA

1/2" NPT h