



REGULADOR R6 ACCIÓN DIRECTA UE GN

Características:

Fabricado bajo norma: NTC-3727.

Regulador de única etapa utilizado en el manejo de Gas Natural (G.N) para redes de tipo residencial.

Rosca de 3/4" NPT h en venteo.

Temperatura de operación: Mínima 0 °C. Máxima 51,5 °C

Sistema de seguridad: Válvula de Alivio.



REF. 410919



UNIDAD DE EMPAQUE Y GARANTÍA



Regulador empacado en caja master de 60 unidades.



Garantía de 3 años.



DIMENSIONES EN mm

A 100 B 90 C 125

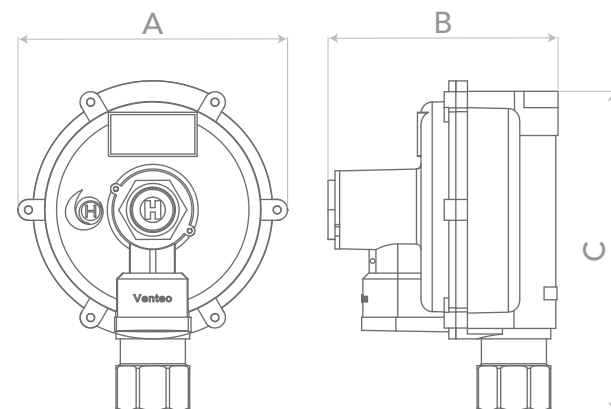

CURVA DE COMPORTAMIENTO

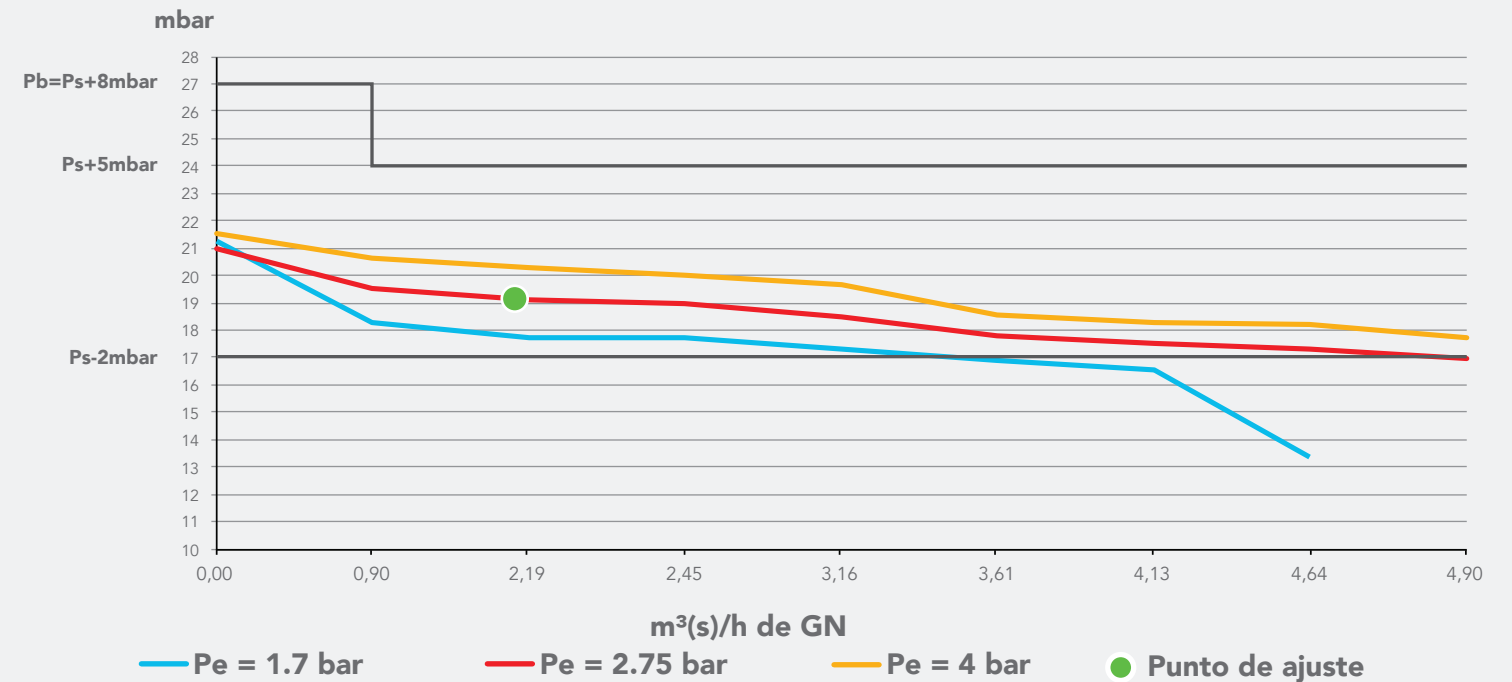

ESPECIFICACIONES TÉCNICAS

Rango de presión de entrada:

Mínima 1,72 bar (24,9 psi)
Máxima 4 bar (58 psi)

Punto de ajuste:

Presión de entrada 2,73 bar (39,6 psi)
Presión de salida 19 mbar (7,6 "c.a.)
Caudal GN 74.161,15 BTU/h GN
2,1 m³/h GN

Presión de Bloqueo: < 27 mbar (10,8 "c.a.)

Rango de ajuste del resorte:

Mínima 15 mbar
Máxima 25 mbar

Válvula de Alivio:

Apertura < 57 mbar (22,8 "c.a.)
Reasentamiento > 32,3 mbar (12,92 "c.a.)

Orificio de entrada: 2,7±0,5 mm

Caudal GN:

Con presión de entrada mín:
Caudal 3,2 m³/h GN
Capacidad calorífica 113,008 BTU/h GN

Con presión de ajuste:
Caudal 8,72 m³/h GN
Capacidad calorífica 307,946,8 BTU/h GN

Caudales definidos bajo condiciones estándar de funcionamiento.

CONEXIÓN DE ENTRADA

1/2" NPT h

CONEXIÓN DE SALIDA

1/2" NPT h