



REGULADOR R7 UPS0 180° ACCIÓN DIRECTA UE GN



REF. 411049

Características:

Norma de referencia: NTC-3727:2005.

Regulador de única etapa utilizado en el manejo de Gas Natural (G.N) para redes de tipo domiciliario.

Rearme automático: para puesta en operación y cuando actúe el dispositivo de seguridad se debe garantizar la hermeticidad aguas abajo del regulador.

Rosca de 3/4" NPT h en venteo.

Temperatura de operación: Mínima -10 °C. Máxima 60 °C

Sistema de seguridad: Válvula de alivio.



UNIDAD DE EMPAQUE Y GARANTÍA

58 Regulador empacado en caja master de 58 unidades.

3 Garantía de 3 años.



DIMENSIONES EN mm

A 117 B 99 C 150

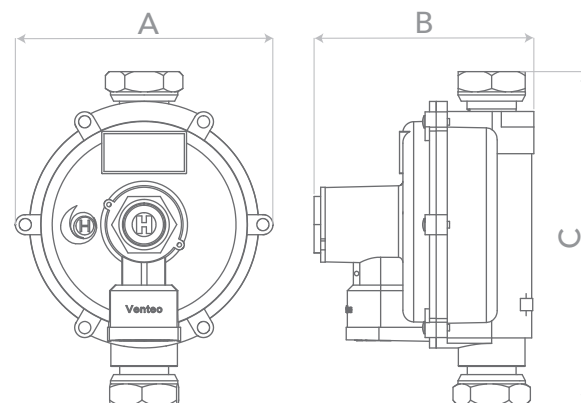

CURVA DE COMPORTAMIENTO

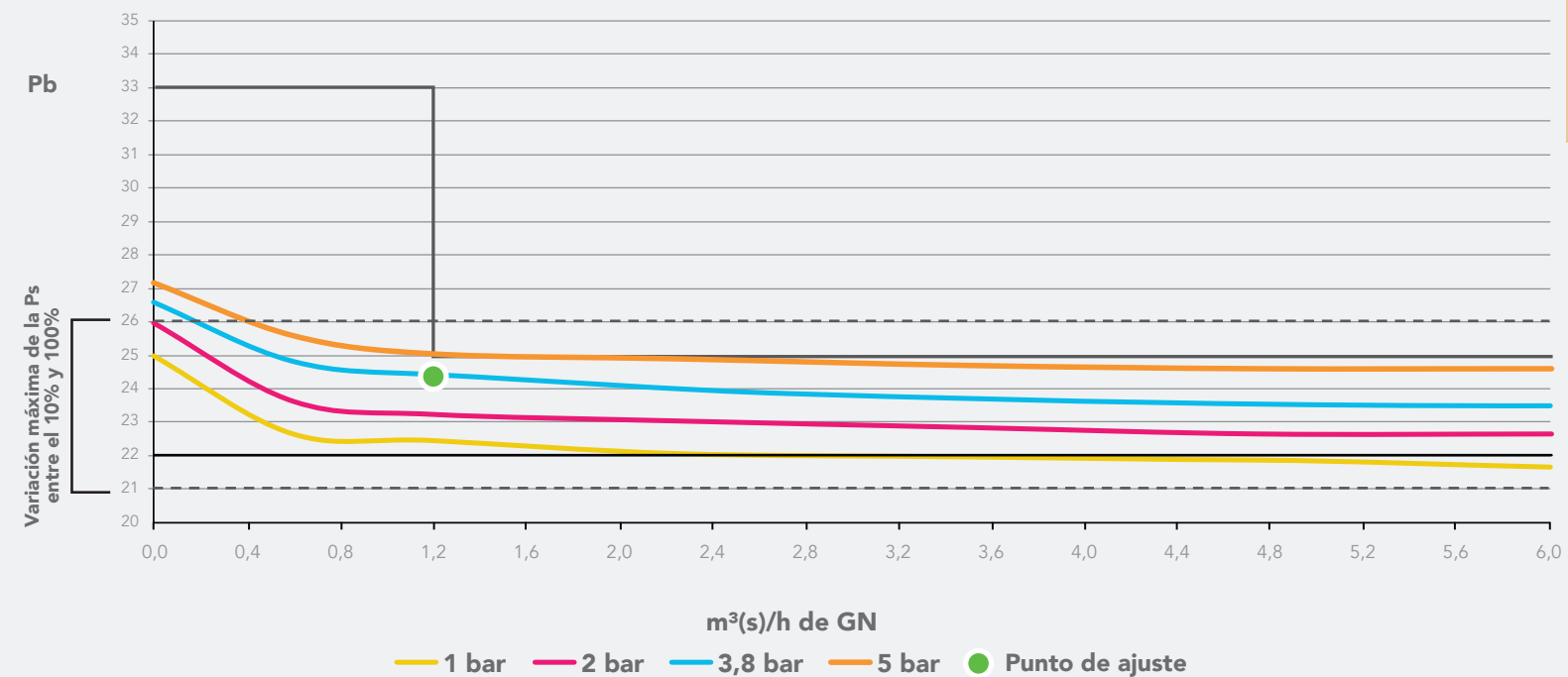

ESPECIFICACIONES TÉCNICAS

Rango de presión de entrada:

Mínima 1 bar (14,5 psi)
Máxima 5 bar (72,5 psi)

Punto de ajuste:

Presión de entrada 3,8 bar (55,1 psi)
Presión de salida 24-25 mbar
Caudal GN 42.378 BTU/h GN
1,2 m³/h GN

Presión de Bloqueo: < 31 mbar (12,4 "c.a.)

Rango de ajuste del resorte:

Mínima 15 mbar
Máxima 25 mbar

Válvula de Alivio:

Apertura < 75 mbar (30 "c.a.)
Reasentamiento > 42,5 mbar (17 "c.a.)

Caudal de aforo l/h: 6,4±2,4

Orificio de entrada: 2,5±0,1 mm

Caudal GN:

Con presión de entrada mínima:
Caudal 6 m³/h GN
Capacidad calorífica 211.890 BTU/h GN

Con presión de ajuste:
Caudal 12 m³/h GN
Capacidad calorífica 423.78 BTU/h GN

Válvula UPSO:

Caída anormal de la Pe Ps < 17 mbar

Caudales definidos bajo condiciones estándar de funcionamiento.

CONEXIÓN DE ENTRADA

G3/4 h Tuerca loca esfero-cónica

CONEXIÓN DE SALIDA

G3/4 h Tuerca loca junta-plana