



REGULADOR R7

UPSO 90° ACCIÓN DIRECTA PE GN

Características:

Norma de referencia: NTC-3727.

Regulador de primera etapa utilizado en el manejo de Gas Natural (G.N) para redes de tipo residencial.

Rearme manual: Para puesta en operación y cuando actúe el dispositivo de seguridad, se desenrosca la tapa exterior y se hala el eje del mismo hasta que comience a pasar gas.

Rosca de 3/4" NPT h en venteo.

Temperatura de operación: Mínima 0 °C. Máxima 51,5 °C

Sistema de seguridad: Válvula de alivio, corte por Baja Presión a la entrada y Rotura de diafragma.



REF. 411065



UNIDAD DE EMPAQUE Y GARANTÍA

Regulador empaquetado en caja master de 36 unidades.

Garantía de 3 años.



DIMENSIONES EN mm

A 141 B 77 C 84 D 120 E 132

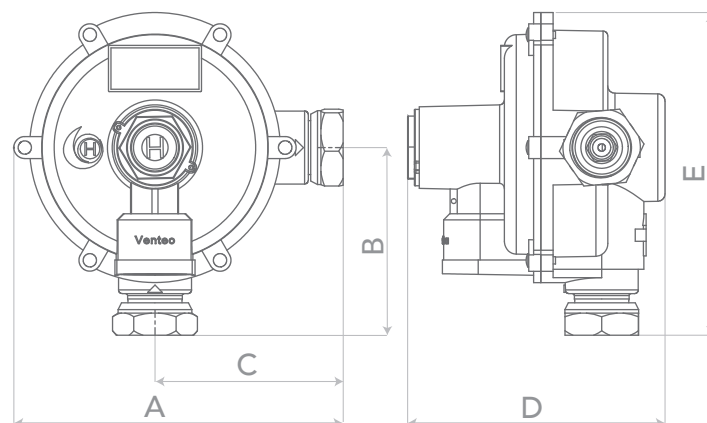

CURVA DE COMPORTAMIENTO

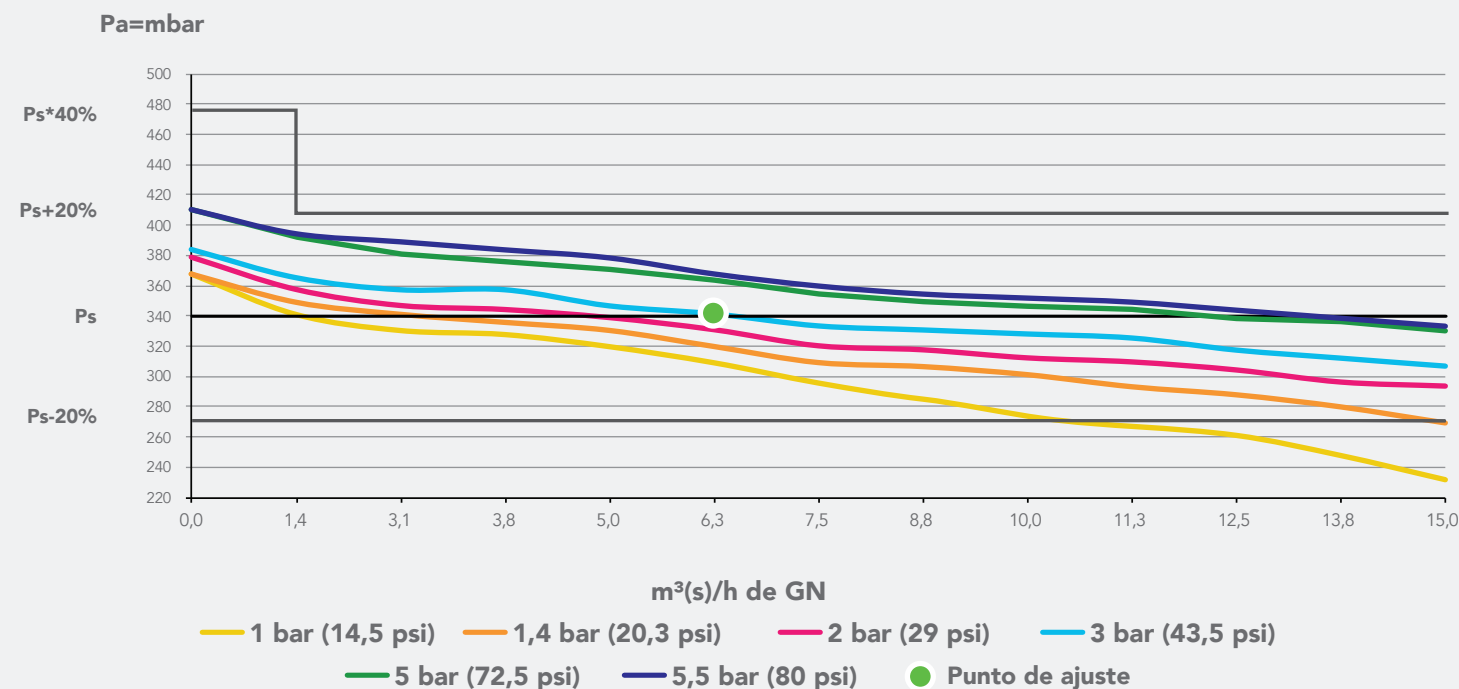

ESPECIFICACIONES TÉCNICAS

Rango de presión de entrada:

Mínima 1,40 bar (20,3 psi)
Máxima 5,52 bar (80,04 psi)

Punto de ajuste:

Presión de entrada 3 bar (43,5 psi)
Presión de salida 340 mbar (136 "c.a.)
Caudal GN 222.485 BTU/h GN
6,3 m³/h GN

Presión de Bloqueo: < 476 mbar (190,4 "c.a.)

Rango de ajuste del resorte:

Mínima 272 mbar
Máxima 408 mbar

Válvula de Alivio:

Apertura < 1020 mbar (408 "c.a.)
Reasentamiento > 578 mbar (231,2 "c.a.)

Orificio de entrada: 5±0,1 mm

Caudal GN:

Con presión de entrada mínima:
Caudal 10 m³/h GN
Capacidad calorífica 353.150 BTU/h GN

Con presión de ajuste:
Caudal 25,2 m³/h GN
Capacidad calorífica 889.938 BTU/h GN

Válvula UPSO:

Caída anormal de la Pe Ps < 240 mbar

Caudales definidos bajo condiciones estándar de funcionamiento.

CONEXIÓN DE ENTRADA

G3/4 h Tuerca loca junta-plana

CONEXIÓN DE SALIDA

G1- 1/4 h Tuerca loca junta-plana