



# REGULADOR R50

## OPSO ACCIÓN DIRECTA SE GN



### Características:

Norma de referencia: NTC-3293.

Regulador de segunda etapa utilizado en el manejo de Gas Natural (G.N) para redes de tipo residencial e industrial.

Rosca de 3/4" NPT h en venteo.

Temperatura de operación: Mínima 0 °C. Máxima 51,5 °C

Sistema de seguridad: Corte por Sobrepresión.

REF. 414009



### UNIDAD DE EMPAQUE Y GARANTÍA

**4** Regulador empaquetado en caja master de 4 unidades.

**3** Garantía de 3 años.



### DIMENSIONES EN mm

A 205 B 110 C 164 D 387 E 131

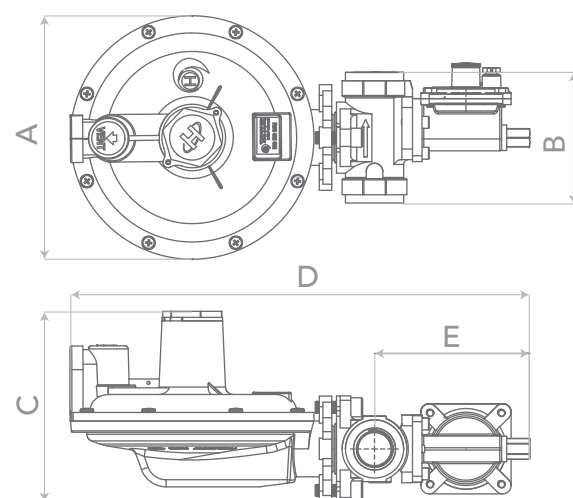

### ESPECIFICACIONES TÉCNICAS

#### Rango de presión de entrada:

Mínima 0,28 bar (4,1 psi)  
Máxima 2,00 bar (29,0 psi)

#### Punto de ajuste:

Presión de entrada 0,35 bar (5,0 psi)  
Presión de salida 23 mbar (9.2 "c.a.)  
Caudal GN 529.725 BTU/h GN  
15 m³/h GN

Presión de Bloqueo: < 31 mbar (12,4 "c.a.)

#### Rango de ajuste del resorte:

Mínima 16 mbar  
Máxima 23 mbar

Orificio de entrada: 12,7±0,5 mm

#### Caudal GN:

Con presión de entrada mín:

Caudal 40 m³/h GN  
Capacidad calorífica 1.412.600 BTU/h GN

Con presión de ajuste:

Caudal 50 m³/h GN  
Capacidad calorífica 1.765.750 BTU/h GN

Válvula OPSO: 62,2 - 76,4 mbar

Caudales definidos bajo condiciones estándar de funcionamiento.

### TABLA DE CAUDALES

Droop: ±20%

PSIG	m³/h GN	Btu/h
0.5	8.0	304.000
1.0	12.0	456.000
2.0	28.0	1'064.000
3.0	35.0	1'330.000
4.0	40.0	1'520.000
5.0	50.0	1'900.000
6.0	50.0	1'900.000
7.2	50.0	1'900.000
10.0	50.0	1'900.000
15.0	50.0	1'900.000
20.0	50.0	1'900.000
30.0	50.0	1'900.000

#### CONEXIÓN DE ENTRADA

1" NPT h

#### CONEXIÓN DE SALIDA

1" NPT h