



REGULADOR R103

AJUSTABLE ACCIÓN DIRECTA PE GLP



REF. 600099

Características:

Regulador de primera etapa para instalaciones con cilindros portátiles de Gas Propano (GLP).

Norma de referencia
RTE INEN 015:2006.

Temperatura de operación:
Mínima 0 °C
Máxima 51,5 °C

Sistema de seguridad:
No aplica.



UNIDAD DE EMPAQUE Y GARANTÍA

Regulador empaquetado en caja master de 50 unidades.

Garantía de 3 años.



DIMENSIONES EN mm

A 96 B 54 C 90,8 D 10

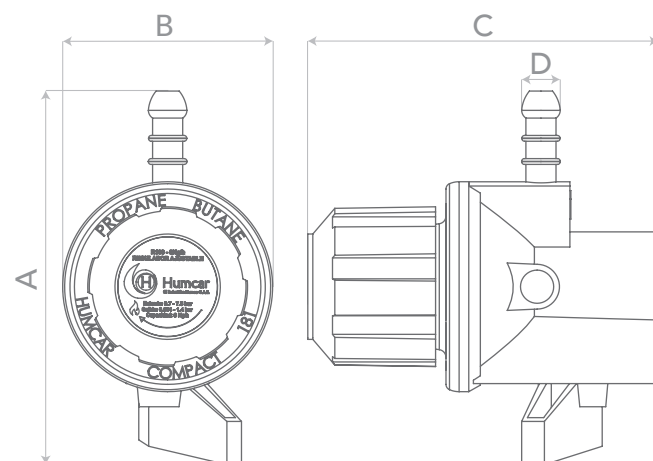

ESPECIFICACIONES TÉCNICAS

Rango de presión de entrada:

Mínima 0,70 bar (10,2 psi)
Máxima 7,50 bar (108,75 psi)

Rango de ajuste de presión de salida:

Mínima 0,054 bar
Máxima 1,4 bar

Orificio de entrada: 2,0±0,2 mm

Caudal GLP:

Con presión de entrada mín:

Caudal 2,10 Kg/h GLP
Capacidad calorífica 104.664 BTU/h GLP

Con presión máx:

Caudal 8,00 Kg/h GLP
Capacidad calorífica 398.720 BTU/h GLP

CONEXIÓN DE ENTRADA

Acople Rápido 22 mm

CONEXIÓN DE SALIDA

Acople Manguera 3/8"