



# REGULADOR ALTA PRESIÓN ACCIÓN INDIRECTA PE GLP



REF. 610172

### Características:

Regulador de primera etapa utilizado en el manejo de Gas Propano(GLP) para redes de tipo residencial e industrial. Norma de referencia: UL 144.

No tiene válvula de alivio, debe usarse siempre en conjunto con un regulador aguas abajo y/o con dispositivos de alivio separados, en cumplimiento con los requisitos de protección contra presión excesiva de la norma NFPA 58.

Con conexión disponible para válvula de 1/4" NPT



### DIMENSIONES EN mm

A 69 B 130 C 100

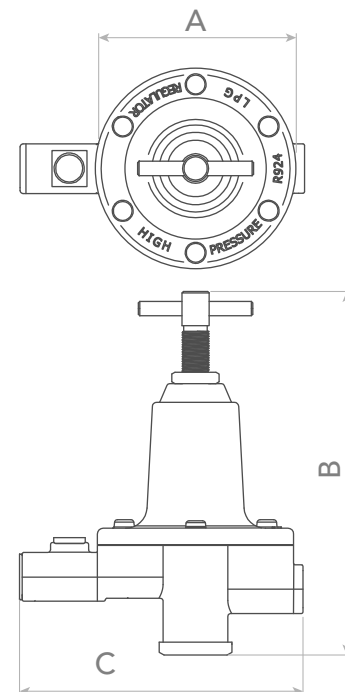

### UNIDAD DE EMPAQUE Y GARANTÍA

40 Regulador empacado en caja master de 40 unidades.

2 Garantía de 2 años.

### ESPECIFICACIONES TÉCNICAS

#### Rango de presión de entrada:

Mínima 0,69 bar (10,0 psi)  
Máxima 8,62 bar (125 psi)

Presión Máx. de Diseño: 19 bar (275,5 psi)

#### Rango de ajuste de presión de salida:

Mínima 10 psi  
Máxima 30 psi

#### Caudal GLP:

Con presión máx  
Capacidad calorífica: 1.740.000 BTU/h GLP

### TABLA DE CAUDALES

Droop 20%

Ps	Pe: 40PSI BTU/h	Pe: 80PSI BTU/h	Pe: 100PSI BTU/h
7	647.927	1.236.886	1.298.731
20	783.122	1.400.127	1.740.000
30	79.470	1.474.196	1.819.374

### CONEXIÓN DE ENTRADA

1/4" NPT h

### CONEXIÓN DE SALIDA

1/4" NPT h