



REGULADOR ALTA PRESIÓN R150

ACCIÓN DIRECTA PE GLP



REF. 410202

Características:

Regulador de primera etapa utilizado en el manejo de Gas Propano (GLP) para redes de tipo residencial e industrial. Norma de referencia: NFPA-58 y NTC-3873.

No tiene válvula de alivio, debe usarse siempre en conjunto con un regulador aguas abajo y/o con dispositivos de alivio separados, en cumplimiento con los requisitos de protección contra presión excesiva de la norma NFPA 58.

Con dos conexiones disponibles para manómetros de 1/4" NPT.
Temperatura de operación: Mínima 0 °C. Máxima 51,5 °C.
Sistema de seguridad: No aplica.

**DIMENSIONES EN mm**

A 80 B 160 C 32,5 D 128

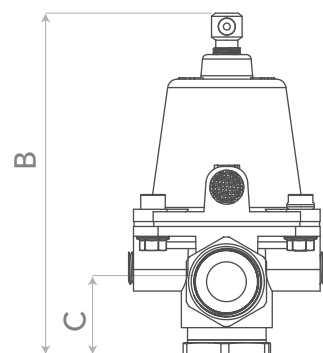
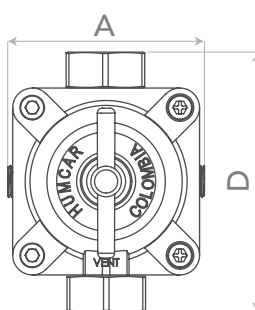
**UNIDAD DE EMPAQUE
Y GARANTÍA**

Regulador empacado en caja master de 36 unidades.



Garantía de 3 años.

ESPECIFICACIONES TÉCNICAS**Rango de presión de entrada:**

Mínima 2,00 bar (29,0 psi)
Máxima 6,9 bar (100,1 psi)

Presión Máx. de Diseño: 19 bar (275,5 psi)

Punto de ajuste:

Presión de entrada 100 psi
Presión de salida 20 psi ± 10%
Caudal GLP 500.000 BTU/h GLP

Rango de ajuste de presión de salida:

Mínima 10 psi
Máxima 30 psi

Orificio de entrada: 8,0±0,1 mm

Caudal GLP:

Con presión máx
Capacidad calorífica: 6.500.000 BTU/h GLP

Condiciones de configuración: Pe de 30, 40, 80, 100 psi
Caudal de 500.000 BTU/h GLP y Ps menos el 20%

TABLA DE CAUDALES

Droop 20%

PS	Pe: 30 PSI BTU/h	Pe: 40 PSI BTU/h	Pe: 80 PSI BTU/h	Pe: 100 PSI BTU/h
10	1.600.000	1.800.000	2.600.000	2.800.000
15	2.100.000	2.600.000	3.900.000	4.500.000
20	2.600.000	3.300.000	5.600.000	6.500.000
25	-	3.550.000	6.000.000	8.400.000
30	-	4.300.000	9.300.000	10.000.000

CONEXIÓN DE ENTRADA

3/4" NPT h

CONEXIÓN DE SALIDA

3/4" NPT h