

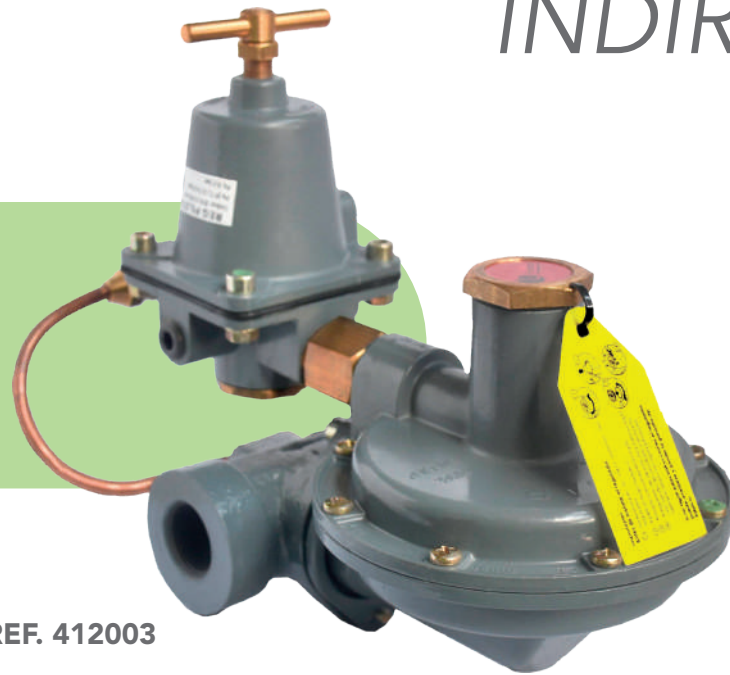

REGULADOR R10 PILOTADO ACCIÓN INDIRECTA PE GN



REF. 412003



UNIDAD DE EMPAQUE Y GARANTÍA

8 Regulador empacado en caja master de 8 unidades.

3 Garantía de 3 años.

Características:

Regulador de primera etapa utilizado en el manejo de Gas Natural (G.N) para redes de tipo comercial e industrial.

Temperatura de operación:
Mínima 3 °C Máxima 70 °C

Sistema de seguridad:
No aplica.



DIMENSIONES EN mm

- A 100
- B 130
- C 206
- D 248
- E 170

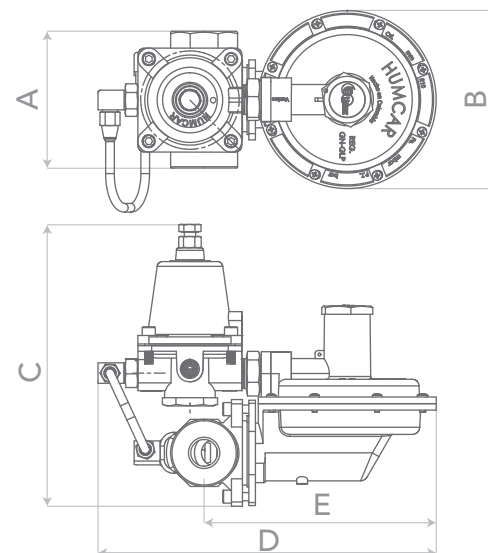

ESPECIFICACIONES TÉCNICAS

Rango de presión de entrada:

Mínima 0,70 bar (10,2 psi)
Máxima 13,80 bar (200,1 psi)

Punto de ajuste:

Presión de salida 0 - 30 Psi

Orificio de entrada: 8,0±0,1

TABLA DE CAUDALES - DROOP 20 %

Presión de Salida Psi	Caudal 400SCFH PSI (bar)	Presiones de entrada en Psig (bar)								
		10 (0.7)	15 (1.03)	20 (1.72)	40 (2.7)	60 (4.0)	80 (5.17)	100 (6.89)	150 (10.34)	200 (13.8)
1	m ³ /h	19,3	19,5	20,3	22,8	23,0	23,2	30,0	33,7	34,5
	BTU/h	681.580	688.643	716.895	805.182	812.245	819.308	1'059.450	1'190.116	1'218.368
2	m ³ /h	26,0	28,0	28,0	29,0	31,0	33,0	35,0	39,0	39,8
	BTU/h	918.190	988.820	988.820	1'024.135	1'094.765	1'165.395	1'236.025	1'377.285	1'405.537
5	m ³ /h	45,0	60,0	68,0	70,0	71,0	72,3	74,2	76,0	79,8
	BTU/h	1'589.178	2'118.900	2'401.420	2'472.050	2'507.365	2'553.275	2'620.373	2'683.940	2'818.137
10	m ³ /h		64,0	68,0	70,0	71,0	72,3	114,0	117,0	118,0
	BTU/h		2'260.160	2'401.420	2'472.050	2'507.365	2'553.275	4'025.910	4'131.855	4'167.170
20	m ³ /h			176,0	185,0	190,0	200,0	200,0	203,0	204,0
	BTU/h			6'215.440	6'533.275	6'709.850	6'709.850	7'063.000	7'168.945	7'204.260
30	m ³ /h				185,0	190,0	200,0	201,0	204,0	204,0
	BTU/h				6'533.275	6'709.850	7'063.000	7'098.315	7'204.260	7'204.260

CAUDALES EN m³/h y BTU/h de GN a condiciones estándar 1013 mbar y 15.5 °C

CONEXIÓN DE ENTRADA

1" NPT h

CONEXIÓN DE SALIDA

1" NPT h



REGULADOR R10 PILOTADO ACCIÓN INDIRECTA PE GLP



Características:

Regulador de primera etapa utilizado en el manejo de Gas Propano (GLP) para redes de tipo comercial e industrial.

Temperatura de operación:
Mínima 3 °C Máxima 70 °C

Sistema de seguridad:
No aplica.

REF. 412003



UNIDAD DE EMPAQUE Y GARANTÍA

8 Regulador empaquetado en caja master de 8 unidades.

3 Garantía de 3 años.

DIMENSIONES EN mm

- A 100
- B 130
- C 206
- D 248
- E 170

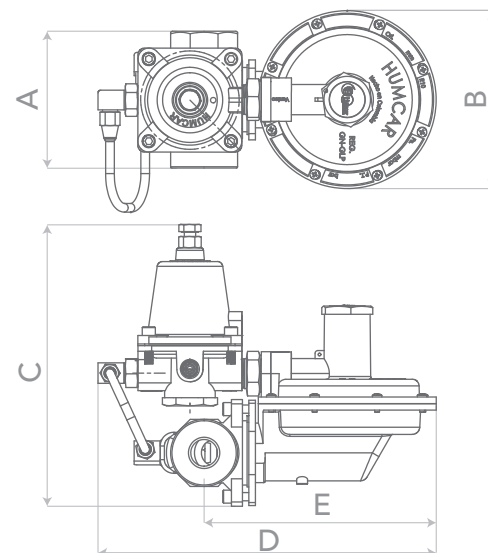

ESPECIFICACIONES TÉCNICAS

Rango de presión de entrada:

Mínima 0,70 bar (10,2 psi)
Máxima 8,00 bar (116 psi)

Orificio de entrada: 8,0±0,1

Punto de ajuste:

Presión de salida 0 - 30 psi

TABLA DE CAUDALES - DROOP 20 %

Presión de Salida Psi	Caudal 400SCFH PSI (bar)	Presiones de entrada en Psig (bar)								
		10 (0.7)	15 (1.03)	20 (1.72)	40 (2.7)	60 (4.0)	80 (5.17)	100 (6.89)	150 (10.34)	200 (13.8)
1	Kg/ h	22,32	22,50	23,57	26,25	26,61	26,79	34,82	38,75	39,29
	BTU/h	1'112.500	1'121.400	1'174.800	1'308.300	1'326.100	1'335.000	1'735.500	1'931.300	1'958.000
2	Kg/ h	30,0	32,14	32,14	33,57	35,71	38,21	40,36	45,18	46,61
	BTU/h	1'495.200	1'602.000	1'602.000	1'673.200	1'780.000	1'904.600	2'011.400	2'251.700	2'322.900
5	Kg/ h	51,79	69,64	78,57	80,36	82,14	83,57	85,71	91,07	92,50
	BTU/h	2'571.000	3'471.000	3'916.000	4'005.000	4'094.000	4'165.200	4'272.000	4'539.000	4'610.200
10	Kg/ h		73,93	78,57	80,36	82,14	83,57	132,14	135,71	137,32
	BTU/h		3'684.600	3'916.000	4'005.000	4'094.000	4'165.200	6'586.000	6'764.000	6'844.100
20	Kg/ h			203,57	214,29	219,64	232,14	232,14	235,71	235,71
	BTU/h			10'146.000	10'680.000	10'947.000	11'570.000	11'570.000	11'748.000	11'748.000
30	Kg/ h				214,29	219,64	232,14	232,14	235,71	235,71
	BTU/h				10'680.000	10'947.000	11'570.000	11'570.000	11'748.000	11'748.000

CAUDALES EN kg/h y BTU/h de GLP a condiciones estándar 1013 mbar y 15.5 °C

CONEXIÓN DE ENTRADA

1" NPT h

CONEXIÓN DE SALIDA

1" NPT h