



REGULADOR R103 ACCIÓN DIRECTA UE GLP



REF. 610066

Características:

Regulador de única etapa para instalaciones con cilindros portátiles de Gas Propano (GLP).

Norma de referencia RTE INEN 015:2006.

Temperatura de operación:
Mínima 0 °C
Máxima 51,5 °C

Sistema de seguridad:
Corte por exceso de flujo.



UNIDAD DE EMPAQUE Y GARANTÍA

50 Regulador empaquetado en caja master de 50 unidades.

3 Garantía de 3 años.



DIMENSIONES EN mm

- A 94
- B 59
- C 70
- D 10.2

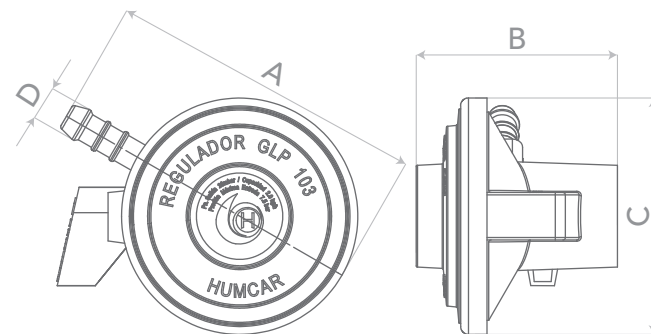

CURVA DE COMPORTAMIENTO

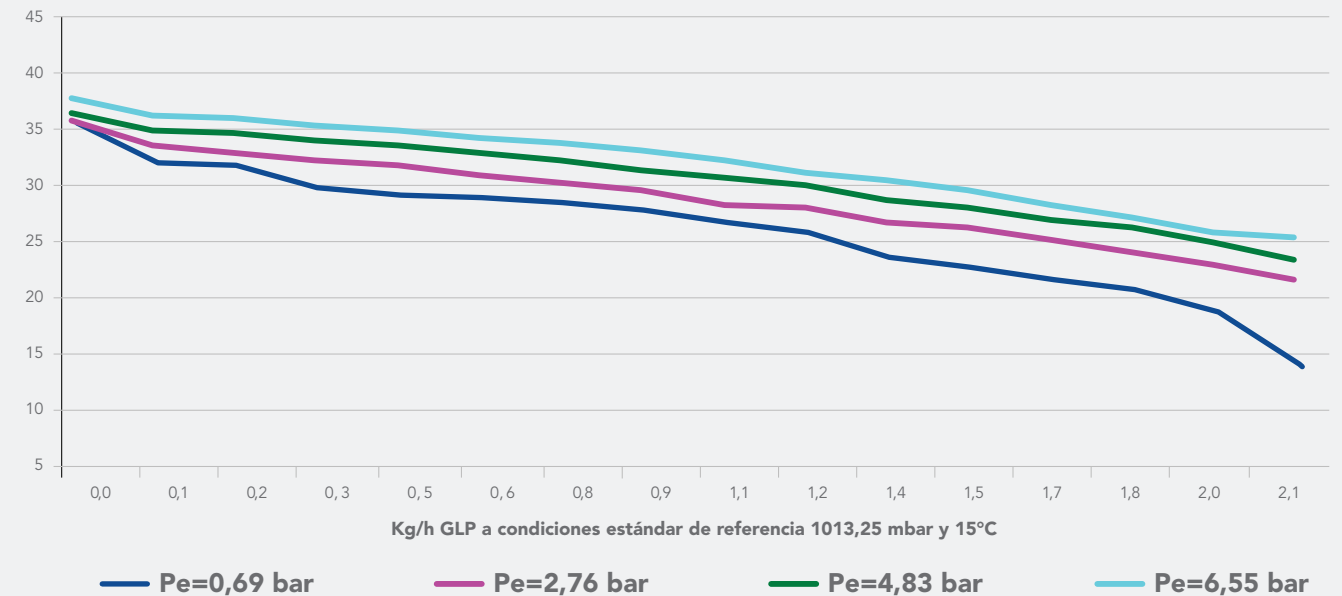

ESPECIFICACIONES TÉCNICAS

Rango de presión de entrada:
Mínima 0,70 bar (10,2 psi)
Máxima 7,50 bar (108,75 psi)

Punto de ajuste:

Presión de entrada 7 bar (101,5 psi)
Presión de salida 28 mbar (11,2 "c.a.)
Caudal GLP 49.619 BTU/h GLP
 1,00 Kg/h GLP

Presión de Bloqueo: < 43 mbar (17,2 "c.a.)

Orificio de entrada: 2,0±0,2 mm

Caudal GLP:

Con presión de entrada mín:

Caudal 2,00 Kg/h GLP
Capacidad calorífica 99.680 BTU/h GLP

Caudales definidos bajo condiciones estándar de funcionamiento.

CONEXIÓN DE ENTRADA

Acople Rápido 22 mm

CONEXIÓN DE SALIDA

Acople Manguera 3/8"